



Bedienungsanleitung

F^oDLIFT[®]



Inhalt

1 Allgemeines	3
1.1 Zu dieser Bedienungsanleitung	3
1.2 Textauszeichnungen	4
2 Sicherheit	5
2.1  Allgemeine Sicherheitshinweise	5
3 Bestimmungsgemäße Verwendung	6
3.1 Fehlverwendung	6
3.2 Haftungsausschluss	6
4 Lieferumfang	7
5 Übersicht und Funktion	8
5.1 Montage	9
6 Bedienung	10
6.1 Inbetriebnahme (Speichern der Fütterhöhe)	10
6.2 Gespeicherte Positionen anfahren	10
6.3 Beleuchtung	11
6.4 Timer (Zeitschaltuhr)	11
7 Reinigung	12
8 Wartung	12
9 Störungen	12
10 Reparatur	13
11 Lagerung	13
12 Entsorgung	13
13 Ersatzteile	13
14 Maße und Daten	14
15 Gewährleistung, Garantie, Rückgaberecht	14
16 EG-Konformitätserklärung	15

1 Allgemeines

1.1 Zu dieser Bedienungsanleitung

Diese Bedienungsanleitung wurde erstellt, um dem Benutzer die sichere Montage, Bedienung und Wartung des Foodlifts zu ermöglichen.

Lesen Sie diese Bedienungsanleitung vor der ersten Benutzung gründlich durch und bewahren Sie die Bedienungsanleitung zum späteren Nachschlagen auf. Vergewissern Sie sich, dass Sie die Bedienungsanleitung vollständig gelesen und verstanden haben, bevor Sie den Foodlift in Betrieb nehmen.

Der Foodlift wurde unter Beachtung aktueller Normen und Richtlinien auf dem Stand der Technik entwickelt, konstruiert und gebaut. Dennoch können auch bei bestimmungsgemäßer Verwendung unvermeidbare Gefahren auftreten. Auf solche Gefahren weist diese Bedienungsanleitung hin.

Beachten Sie die Hinweise in dieser Bedienungsanleitung, insbesondere die Sicherheits- und Warnhinweise.

Geben Sie diese Bedienungsanleitung bei Weitergabe des Foodlifts an die neuen Besitzer mit.

1.2 Textauszeichnungen

Aufzählungen ohne logische Reihenfolge werden in unsortierten Listen wiedergegeben:

- Punkt 1
- Punkt 2
- Punkt 3

Aufzählungen mit logischer Reihenfolge, wie z. B. einzelne Schritte in Handlungsabläufen werden als nummerierte Liste wiedergegeben:

1. Erster Handlungsschritt
2. Zweiter Handlungsschritt
3. Dritter Handlungsschritt

Konsequenzen aus Handlungen werden mit einem Pfeil dargestellt:

4. Vierter Handlungsschritt
 - ▶ Konsequenz aus dem vierten Handlungsschritt

Bezieht sich der Text auf besonders hervorgehobene Stellen in Abbildungen, werden die Ziffern wie folgt dargestellt:

- ① Ziffer 1
- ② Ziffer 2
- ③ Ziffer 3

- 📘 Ein Textabschnitt, der von dem Zeichen 📘 eingeleitet wird, enthält weitere nützliche Informationen.

2 Sicherheit

 Ein Textabschnitt, der von diesem Zeichen eingeleitet wird, enthält sicherheitsrelevante Informationen zum folgenden Absatz.

Darüber hinaus wird im Text vor Gefahren gewarnt, die im Zusammenhang mit einer Handlung auftreten:

WARNUNG

Warnt vor einer Gefahr, die zu Tod oder schweren Verletzungen führen kann

- Hinweis zur Vermeidung der Gefahr

VORSICHT

Warnt vor einer Gefahr, die zu leichten Verletzungen führen kann

- Hinweis zur Vermeidung der Gefahr

ACHTUNG

Warnt vor drohenden Beschädigungen

- Hinweise zur Vermeidung der Gefahr

2.1 **Allgemeine Sicherheitshinweise**

- Befestigen Sie den Foodlift bei größeren Hunden mit der mitgelieferten Wandhalterung sicher am vorgesehenen Aufstellplatz an der Wand (s. Kap. 5.1).
- Suchen Sie einen gut zugänglichen Aufstellplatz für den Foodlift, idealerweise im Innenbereich ihrer Wohnung. Ein Aufstellplatz im Freien muss zumindest gut gegen Spritzwasser geschützt sein.

3 Bestimmungsgemäße Verwendung

Das Gerät wurde ausschließlich zur Bereitstellung von handelsüblichem Tierfutter für Hunde und Katzen entwickelt und gebaut.

Der Foodlift darf ausschließlich unter den in Mitteleuropa üblichen klimatischen Bedingungen eingesetzt werden.

3.1 Fehlverwendung

Jegliche über die oben beschriebene bestimmungsgemäße Verwendung hinausgehende Verwendung gilt als Fehlverwendung und ist ausdrücklich untersagt.

3.2 Haftungsausschluss

Der Hersteller haftet nicht für Schäden und Unfälle, die durch Missachtung der Bedienungsanleitung, nicht bestimmungsgemäße Verwendung oder bauliche Veränderung des Foodlifts entstehen. Auch die Verwendung anderer als der freigegebenen Original-Ersatzteile führt zum Ausschluss von Haftung und Gewährleistung.

4 Lieferumfang



1 Foodlift

2 2 Futterschüsseln aus Edelstahl

3 Netzteil 12 V

4 Wandhalterung

5 2 x Schrauben und Dübel

6 Bedienungsanleitung

5 Übersicht und Funktion

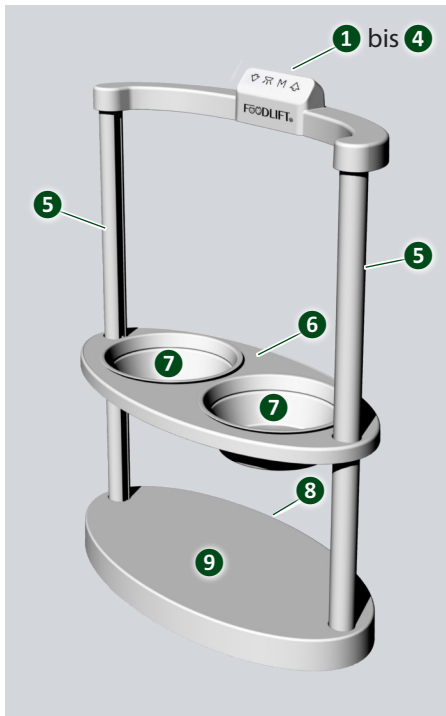

Touch Sensoren:

- ➊ Höhenverstellung Ab
- ➋ Beleuchtung
- ➌ Memory-Taste
- ➍ Höhenverstellung Auf

➎ bis ➏ Touch Sensoren

➑ Standsäulen

➒ Höhenverstellbare Ebene

➗ Futterschüsseln

➘ Anschluss für das Netzteil (verdeckt)

➙ Standfuß

Hunde mit Gesundheitsproblemen wie z.B. Arthritis oder Megaösophagus sollten dringend aufrecht gefüttert werden. Am Boden stehende Futternäpfe verleiten Hunde zum Schlingen und führen zu Blähungen und Magendrehung. Gegen diese gesundheitlichen Belastungen haben wir einen höhenverstellbaren Foodlift für Hundennäpfe entwickelt.

Die Futterschüsseln des Foodlifts lassen sich mit Hilfe einer Steuerung nach oben fahren, und so ohne Bücken befüllen. Zum Füttern werden die Futterschüsseln auf die perfekte Höhe für das Tier gefahren, um das Risiko von Nacken- und Rückenproblemen zu vermeiden und optimale Verdauung zu ermöglichen.

5.1 Montage

Der Foodlift wird komplett montiert geliefert. Nach Einsetzen der Futterschüs-
seln **7** in die höhenverstellbare Ebene **6** muss der Foodlift nur noch an das
Stromnetz angeschlossen werden.

Wandhalterung montieren

i Bei größeren Hunden sichern Sie den Foodlift mit der mitgelieferten
Wandhalterung (s. Kap. 4) am vorgesehenen Aufstellplatz an der Wand.

1. Bohrlöcher 770 mm über dem Boden der Wand anzeichnen. Verwenden sie
die Wandhalterung als Bohrschablone.



WARNUNG

Schwere Verletzung oder Tod durch elektrischen Stromschlag!

- Vor dem Bohren Bohrstelle mit Leitungsprüfer testen.
- Betreffende Sicherung im Sicherungskasten der Wohnung ausschalten.

2. Bohrlöcher in der Wand anbringen, Dübel (s. Kap. 4) in die Löcher stecken.
3. Wandhalterung aufsetzen und mit Schrauben (s. Kap. 4) befestigen.
4. Foodlift an der Wandhalterung aufstecken.

Mit dem Stromnetz verbinden

1. Stecker des Netzteils in die Buchse **8** auf der Rückseite des Standfußes **9**
stecken.
 2. Eurostecker des Netzteils mit Ihrem Hausstromnetz (230V ≈) verbinden.
- i** Nach jedem Neuverbinden mit dem Stromnetz fährt der Foodlift automa-
tisch die obere und untere Endposition der höhenverstellbaren Ebene **6** an
und bleibt anschließend stehen. Nun ist der Foodlift betriebsbereit.

6 Bedienung

Die optimale Höhe des Foodlifts liegt etwa in Verlängerung des Brustbeins (unterer Rand des Brustkorbes) des Hundes. So neigt der Hund den Kopf weit genug, damit der Nacken nicht verspannt.

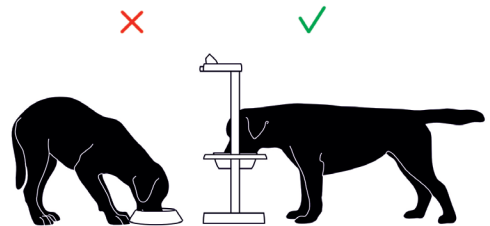

Dies trägt zur Entlastung der Wirbelsäule bei, verhindert Schlingen und verringert das Risiko von Magendrehungen.

Nach Einstellen der Fütterhöhe (s. Kap. 6.1) das Verhalten des Hundes beim Fressen beobachten. Bei einer natürlichen Haltung fühlt er sich wohl. Passen Sie die Fütterhöhe nach Bedarf an, bis Sie die optimale Einstellung gefunden haben.



6.1 Speichern der Fütterhöhe

Speichern sie die Fütterhöhe für die weitere Verwendung am Foodlift ab:

1. Mit gedrückt halten der Tasten  und  die gewünschte Fütterhöhe einstellen.
2. Taste bei Erreichen der gewünschten Fütterhöhe loslassen.
3. Taste **M** gedrückt halten, bis Leuchtsignal (s. Kap. 6.3) mehrfach aufblinkt.
 - ▶ Aktuelle Position ist gespeichert.

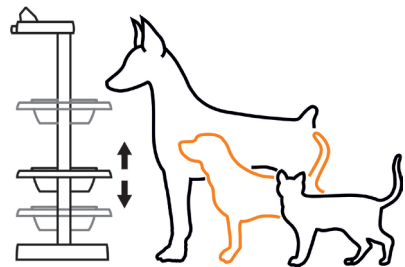

 Zum Ändern einer bereits gespeicherten Position die Schritte 1 bis 3 erneut ausführen.

6.2 Gespeicherte Positionen anfahren

Füttern

Taste **M** antippen

- ▶ Der Foodlift fährt die höhenverstellbare Ebene mit den Futternäpfen auf die gespeicherte Fütterhöhe (s. Kap. 6.1).



Nachfüllen

Tasten **M** und  antippen

- ▶ Der Foodlift fährt die höhenverstellbare Ebene mit den Futternäpfen ganz nach oben.



6.3 Beleuchtung

Taste  antippen

- ▶ Die Futternäpfe werden von oben her beleuchtet.
Nochmaliges Antippen schaltet die Beleuchtung wieder aus.



6.4 Timer (Zeitschaltuhr)

Mit dem integrierten Timer lässt sich der Foodlift alternativ nach Ablauf von drei Stunden aktivieren. Mit Einschalten des Timers wird die gespeicherte Fütterhöhe (s. Kap. 6.1) nicht sofort, sondern nach drei Stunden angefahren.

Tasten **M** und  gedrückt halten, bis Beleuchtung aufblinkt.

- ▶ Der Timer ist eingeschaltet.

Zum Ausschalten des Timers Stecker für etwa 10 Sekunden aus der Steckdose ziehen, danach wieder einstecken.



7 Reinigung

Zur Reinigung des Foodlift bitte ausschließlich einen weichen Schwamm oder Lappen sowie milde Seifenlauge oder Spülmittel verwenden. Chemische Reinigungsmittel oder Lösemittel greifen die Kunststoffoberflächen an.

WARNUNG

Schwere Verletzung oder Tod durch elektrischen Stromschlag!

- Vor Reinigungsarbeiten den Netzstecker ziehen.
- Schwamm oder Lappen nur leicht befeuchten.

Die Futternäpfe bestehen aus rostfreiem, lebensmittelechtem Edelstahl und können in der Spülmaschine gereinigt werden.

Achten Sie im Interesse der Gesundheit Ihres Haustieres grundsätzlich auf einen hygienisch einwandfreien Zustand der Futternäpfe.

8 Wartung

Der Foodlift ist bei normalem Gebrauch wartungsfrei.

9 Störungen

Störung	Ursache	Abhilfe
<i>Foodlift fährt nicht hoch oder runter</i>	<ul style="list-style-type: none">▪ keine Stromversorgung▪ Foodlift klemmt	<ul style="list-style-type: none">▪ Stromversorgung herstellen▪ Ursache beseitigen
<i>Keine Beleuchtung</i>	<ul style="list-style-type: none">▪ keine Stromversorgung▪ LED defekt	<ul style="list-style-type: none">▪ Stromversorgung herstellen▪ Foodlift einsenden

10 Reparatur

Der Foodlift und seine Einzelteile eignen sich nicht zur eigenständigen Reparatur. Wenden Sie sich im Bedarfsfall an den Hersteller (Adresse siehe Rückseite).

11 Lagerung

- Lagern sie den Foodlift bei Nichtgebrauch vorzugsweise nicht im Freien, sondern trocken und geschützt vor Regen oder direktem Sonnenlicht.
- Vermeiden Sie Extremtemperaturen (heiß/kalt).
- Lagern Sie den Foodlift aufrecht stehend, möglichst in der Originalverpackung.
- Wenn der Foodlift über einen längeren Zeitraum nicht benutzt wurde, überprüfen Sie vor Inbetriebnahme alle Bauteile auf ordnungsgemäßen Zustand und Funktion.

12 Entsorgung

Entsorgen Sie den Foodlift nicht mit dem Hausmüll.



Geben Sie den Foodlift bei einer Annahmestelle für elektronische Altgeräte ab oder senden sie ihn zurück an den Hersteller (Adresse siehe Rückseite).

13 Ersatzteile

Verwenden Sie bei Verschleiß oder Verlust ausschließlich Original-Ersatzteile vom Hersteller (Adresse siehe Rückseite).

Ersatzteil	Bestellnummer
Futternäpfe, 2 Stück	Edelstahl rostfrei
Netzteil	230 V ≈ / 12 V =

14 Maße und Daten

Maße (B x H x T)	545 x 777 x 294 mm
Gewicht	5 kg
Schutzart	IP 54
Beleuchtung	3 x 2 W LED
Temperaturbereich	0 bis + 40 °C

15 Gewährleistung, Garantie, Rückgaberecht

Wir gewähren eine 2-Jahres-Garantie auf den Foodlift. Zusätzlich gewähren wir ein 30-tägiges Rückgaberecht.

Bei Fragen oder Unklarheiten zu Gewährleistung, Garantie oder Rückgabeprozess wenden Sie sich bitte an den Hersteller (Adresse siehe Rückseite).

16 EG-Konformitätserklärung

Auszug aus der EG-Konformitätserklärung im Sinne der EG-Maschinenrichtlinie 2006/42/EG, Anhang II A

Hersteller

Vogel und Weber GmbH
Gut-Dämme-Straße 21
52070 Aachen, Deutschland

Es wird ausdrücklich erklärt, dass die Maschine Foodlift H12024 allen einschlägigen Bestimmungen der folgenden EG-Richtlinien entspricht:

- EG-Maschinenrichtlinie 2006/42/EG
- EMV Richtlinie 2014/30/EU

Fundstellen der angewandten harmonisierten Normen entsprechend Artikel 7, Absatz 2:

- EN ISO 12100:2010 Sicherheit von Maschinen - Allgemeine Gestaltungsleit-sätze - Risikobeurteilung und Risikominderung (ISO 12100:2010); Deutsche Fassung EN ISO 12100:2010
- DIN EN 614-1:2009-06 Sicherheit von Maschinen - Ergonomische Gestaltungsgrundsätze - Teil 1: Begriffe und allgemeine Leitsätze; Deutsche Fassung EN 614-1:2006+A1:2009
- DIN EN ISO 14120:2016-05 Sicherheit von Maschinen - Trennende Schutzeinrichtungen - Allgemeine Anforderungen an Gestaltung und Bau von feststehenden und beweglichen trennenden Schutzeinrichtungen (ISO 14120:2015); Deutsche Fassung EN ISO 14120:2015
- DIN EN 60204-1:2019-06; VDE 0113-1:2019-06 Sicherheit von Maschinen - Elektrische Ausrüstung von Maschinen - Teil 1: Allgemeine Anforderungen (IEC 60204-1:2016, modifiziert); Deutsche Fassung EN 60204-1:2018

Das Original der EG-Konformitätserklärung kann beim Hersteller eingesehen werden.

Kontakt / Herstelleradresse

Vogel und Weber GmbH
Gut-Dämme-Straße 21
52070 Aachen, Deutschland

Telefon: +49 177 4477755
E-Mail: info@foodlift.com
